

प्रारम्भिक बालविकास तथा शिक्षाको लागि तयार गरिएको भित्री बाहिरी समावेशी ड्रइङ्ग डिजाइन संलग्न छ। यसमा केही सुझाव भए निम्न ठेगानामा २०८१ श्रावण मसान्तभित्र पठाई सहयोग गरिदिनुहुन अनुरोध छ।

सुझाव पठाउने इमेल ठेगाना: ecds@cehrd.gov.np

शिक्षा तथा मानव स्रोत विकास केन्द्र

प्रारम्भिक बालविकास र शिक्षाको
हिमाल, पहाड र तराई क्षेत्रमा समावेशी ड्रइड डिजाइन

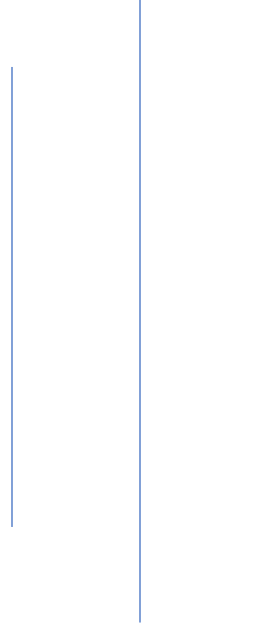

नेपाल सरकार

शिक्षा, विज्ञान तथा प्रविधि मन्त्रालय

शिक्षा तथा मानव स्रोत विकास केन्द्र

सानोठिमी, भक्तपुर ।

२०८१

प्रकाशक :

नेपाल सरकार

शिक्षा, विज्ञान तथा प्रविधि मन्त्रालय

शिक्षा तथा मानव स्रोत विकास केन्द्र

सानोठिमी, भक्तपुर ।

© सर्वाधिकार

प्रकाशकमा

सहयोग



Co-funded by
the European Union



प्रकाशन वर्ष :

वि.सं.२०८१

भूमिका

प्रारम्भिक बालविकास जीवन तथा समाज विकासको जग हो । नेपालको संविधानले प्रत्येक नागरिकलाई प्रारम्भिक बालविकास र सहभागिताको हक हुने व्यवस्था गरेको छ। अनिवार्य तथा निःशुल्क शिक्षा सम्बन्धी ऐन, २०७५ ले प्रत्येक नागरिकलाई एक वर्षको प्रारम्भिक बालविकास तथा शिक्षासहित अनिवार्य तथा निःशुल्क आधारभूत शिक्षामा पहुँचको हक हुने व्यवस्था गरेको छ। उपर्युक्त संवैधानिक र नीतिगत व्यवस्थाको पृष्ठभूमिमा चार वर्ष पूरा भएका बालबालिकाको सर्वाङ्गीण विकास गरी उनीहरूलाई कक्षा एकका लागि तयार गर्नका लागि एक वर्षको प्रारम्भिक बालविकास तथा शिक्षाको व्यवस्था गरिएको छ। प्रारम्भिक बालविकास तथा शिक्षालाई बालमैत्री र क्रियाकलापमुखी बनाउन र बालबालिकाको सर्वाङ्गीण विकास सुनिश्चित गर्न भौतिक वातावरण बालमैत्री हुन अति आवश्यक छ ।

यसका लागि प्रारम्भिक बालविकास केन्द्रको राष्ट्रिय न्यूनतम मार्गदर्शक पुस्तिका, २०६७ (प्रथम संशोधन २०७५) उपलब्ध छ । न्यूनतम मापदण्ड अनुरूप कार्यान्वयनका लागि सहज बनाउन तथा कक्षाकोठालाई थप व्यवस्थित बनाइ सिकाइमैत्री बनाउन नमुनाका रूपमा यी ड्रइङ डिजाइनको रूपमा निर्माण भएको हो । हालका कक्षाकोठालाई नै न्यूनतम लगानीमा मापदण्ड अनुसार कसरी व्यवस्थापन गर्न सकिन्छ र नयाँ प्रारम्भिक बालविकास तथा शिक्षाका भवन कसरी निर्माण र व्यवस्थापन गर्नु पर्नेछ भन्ने अभिप्रायले यो पुस्तिका तयार गरिएको छ।

पुस्तिकाको प्रभावकारी कार्यान्वयनमार्फत प्रारम्भिक बालविकास र शिक्षालाई थप व्यवस्थित हुने अपेक्षा गरिएको छ। कक्षाकोठाको व्यवस्थापनको मुख्य जिम्मेवारी शिक्षक र विद्यालय व्यवस्थापनको हुने हुँदा यस डिजाइनले मापदण्डअनुसार व्यवस्थित कक्षाकोठा बनाउन सहयोग पुर्याउने अपेक्षा राख्दछौं । यस ड्रइङ डिजाइनको कार्यान्वयनकालागि तीनै तहका सरकारबाट सम्बन्धित निकाय, दातृ निकाय, गैरसरकारी तथा सामुदायिक संस्था तथा अन्य सम्बन्धित व्यक्ति र संस्थाहरूमा पनि सहयोग तथा सहकार्य अपेक्षित छ।

अन्तिममा यो पुस्तिका तयार गर्न सहयोग पुऱ्याउनु हुने सम्बद्ध विज्ञ र यस केन्द्रका कर्मचारीहरूमा हार्दिक धन्यवाद दिन चाहन्छौं।

शिक्षा तथा मानव स्रोत विकास केन्द्र

विषयसूची

उद्देश्य.....	- 6 -
प्रक्रिया.....	- 7 -
सैद्धान्तिक अवधारणा.....	- 7 -
ड्रइङ डिजाइन (हालका कक्षाकोठा).....	- 11 -
ड्रइङ डिजाइन (नयाँ भवन).....	- 27 -

परिचय

गुणस्तरीय प्रारम्भिक बालविकास तथा शिक्षा कार्यक्रमहरूले बालबालिकाको शारीरिक, बौद्धिक, भाषिक, सामाजिक तथा संवेगात्मक विकासमा योगदान पुर्याउँदछ । बालविकास केन्द्र तथा पूर्व प्राथमिक कक्षाहरूमा सिकाइका विविध क्रियाकलाप गर्ने अवसर पाएमा उनीहरूको विद्यालय शिक्षाको लागि तयार हुनुको साथै भावी शिक्षाको र जीवन कै बलियो आधारशिला निर्माण हुन्छ । प्रारम्भिक बालविकास तथा शिक्षालाई बालमैत्री, बालकेन्द्रित र क्रियाकलापमुखी बनाउन र बालबालिकाको सर्वाङ्गीण विकास सुनिश्चित गर्न भौतिक वातावरण बालमैत्री हुन अति आवश्यक छ ।

प्रारम्भिक बालविकास केन्द्रको राष्ट्रिय न्यूनतम मार्गदर्शक पुस्तिका, २०६७ (प्रथम संशोधन २०७५) ले बालबालिकाका लागि बालमैत्री र क्रियाकलापमुखी बनाउन निर्देशित गरेतापनि धेरै जसो कक्षामा पर्याप्त रूपमा न्यूनतम मापदण्डका कुराहरू राखिएका पाईदैन । विभिन्न सामग्री भएका कक्षाकोठामा पनि कक्षाकोठाको उचित व्यवस्थापन हुन नसकेका कक्षाकोठा पनि कम छैनन् । बालबालिकाको विकास तथा सिकाइमा भौतिक वातावरणको पनि ठूलो भूमिका हुन्छ ।

प्रारम्भिक बालविकास केन्द्रको राष्ट्रिय न्यूनतम मापदण्ड अनुरूप कार्यान्वयनका लागि सहज बनाउन तथा कक्षाकोठालाई थप व्यवस्थित बनाइ सिकाइमैत्री बनाउन नमुनाका रूपमा यी ड्रइड डिजाइनको निर्माण भएको हो । प्रारम्भिक बालविकास कक्षा/ केन्द्रहरूका लागि मापदण्ड अनुरूप गुणस्तर कायम गर्न र तिनीहरूको दिगो कार्यान्वयनको लागि नियामक ढाँचा (Regulatory Framework) बनाउन, अनुगमन गर्न तथा हालको अवस्थामा सुधार गर्दै गुणस्तरीय सिकाइ वातावरण सिर्जना गर्न यी डिजाइनहरूले सहयोग गर्दछ । स्थानीय परिवेशअनुसार भवनमा केही परिवर्तन हुने भएतापनि यस डिजाइनले कक्षाकोठाको उचित व्यवस्थापनमा सहयोग पुर्याउने अपेक्षा राखिएको छ ।

उद्देश्य

यस पुस्तिकाका दुई प्रमुख उद्देश्य छन् ।

- (१) हालका कक्षाकोठालाई न्यूनतम लगानीमा प्रारम्भिक बालविकास केन्द्रको राष्ट्रिय न्यूनतम मार्गदर्शक पुस्तिका, २०६७ (प्रथम संशोधन २०७५) अनुसार कसरी व्यवस्थापन गर्न सकिन्छ प्रष्ट पार्ने ।

- (२) प्रारम्भिक बालविकास केन्द्रको राष्ट्रिय न्यूनतम मार्गदर्शक पुस्तिका, २०६७ (प्रथम संशोधन २०७५) अनुसार नयाँ प्रारम्भिक बालविकास तथा शिक्षाका भवन कसरी निर्माण र व्यवस्थापन गर्ने बारे मार्गनिर्देशित गर्ने।

प्रक्रिया

यस पुस्तिको निर्माण यस शिक्षा तथा मानव स्रोत विकास केन्द्रका सम्बन्धित शाखा र प्रारम्भिक बालविकास विशेषज्ञको सहभागितामा प्राविधिक समितिबाट भएको हो। यसकालागि ड्रइङ डिजाइन बनाउने आधारहरू तय गर्न प्रारम्भिक बालविकास विशेषज्ञ तथा इन्जिनियरहरूको समूहले सैद्धान्तिक पक्षहरूको पुनरावलोकन गरी साझा अवधारणा प्राविधिक समितिलाई प्रस्तुत गरिसकेपछि ड्रइङ डिजाइनको खेस्रा तयार पारिएको थियो। सो खेस्रालाई पुनः समितिमा छलफल पश्चात विभिन्न सरोकारवालासँग परामर्श गरी अन्तिमिकरण गरिएको हो। पहिला नै बनिसकेको भवनमा हाल सञ्चालनमा रहेका र नयाँ स्थापना/निर्माण हुनेका लागि छुट्टा छुट्टै डिजाइन तयार गरिएको छ।

सैद्धान्तिक अवधारणा

१. यस डिजाइनको आधारका रूपमा हाल कार्यान्वयनमा रहेको विद्यालय भौतिक पूर्वाधार निर्माण सम्बन्धी मापदण्ड, २०८० र प्रारम्भिक बालविकास केन्द्रको लागि राष्ट्रिय न्यूनतम मापदण्ड मार्गदर्शक पुस्तिका, २०६७ (प्रथम संशोधन २०७५) लाई लिइएको छ। यस पुस्तिकामा सानो र ठूलो कोठाका नमुनाहरू मात्र दिइएका छन्। स्थानीय परिवेशअनुसार यसको आधारमा अनुकूलन गर्न सकिनेछ। न्यूनतम मापदण्ड अनुसार २५ जना भन्दा बढी बालबालिका भएको अवस्थामा थप कक्षाको व्यवस्था गर्नु पर्दछ। थप कक्षा पनि यही ड्रइङ डिजाइन अनुरूप व्यवस्थापन गर्न सुझाइएको छ।
२. कक्षाकोठा बालबालिकाको सिकाइको लागि सफा, सुरक्षित, समावेशी र आरामदायी हुनुपर्छ।
 - (क) कक्षाकोठा सफा राख्नकालागि आवश्यक रूपमा सामान भण्डारण गर्ने ठाँउको व्यवस्था गरिएको छ। धेरै सामानहरू बाहिर राखेभन्दा कहिलेकाही मात्र प्रयोग हुने सामग्रीलाई दराजहरूमा राख्न सुझाइएको छ। अध्ययनहरूले सुझाएअनुसार बालबालिकाको ध्यानकेन्द्रित गर्न र सिकाइलाई दिगो बनाउन २०-५०% भित्ताहरू मात्र डिस्प्ले बोर्ड वा

अन्य चार्टले सजाइएको हुनुपर्छ । चहकिला रड भएको वातावरणमा बालबालिकालाई ध्यानकेन्द्रित गर्न गाह्रो हुने हुँदा डिजाइनमा तटस्थ तथा प्राकृतिक रडको प्रयोग गरिएको छ ।

(ख) सुरक्षित वातावरणकालागि बालबालिकालाई चोटपटक नलाग्ने, हल्का र उमेर अनुरूपको उचाइमा सामग्रीहरू राख्न सुझाइएको छ । विपदको बेलामा निस्कने मिल्ने गरी दुवै ढोकाहरू खोल्न मिल्ने ठाँउ छोडिएको छ । साथै एउटा ढोका सीधा बाहिरी क्षेत्रसँग जोडिएको छ । भित्ताका दराजहरू भूकम्पका बेलामा नढल्ने गरी नट बोल्टले भित्तामा जडान गर्न सुझाइएको छ ।

कार्पेट बिच्छ्याउनाले सफा गर्न गाह्रो हुने र धूलोले गर्दा श्वासप्रश्वास सम्बन्धी समस्या हुने अनुसन्धानहरू पाइएका छन् । तसर्थ बालबालिकाको स्वास्थ्यलाई ख्यालमा राखी स्थानीय परिवेशअनुसार पी-फोम माथि टाँट (भिनाइल सीट) बिच्छ्याउने, पार्केटिङ गर्ने वा स्थानीय रूपमा उपलब्ध सामग्री (गुन्द्री/कपडाका गद्दा) प्रयोग गर्दा सरसफाइको लागि सजिलो हुने हुँदा बालबालिकालाई एलर्जी लगायत श्वासप्रश्वासका रोगहरूबाट बचाउन सकिन्छ ।

प्रारम्भिक बाल विकास कक्षामा आउने बालबालिका स्वभावले नै जिज्ञासु र चञ्चल हुन्छन् । प्रारम्भिक बालविकास कक्षाको वातावरण बालबालिकाको जिज्ञासा, आश्चर्य र कल्पनालाई बढावा दिने तथा प्रेरित गर्ने हुनुपर्छ । कक्षाको वातावरणले सिकाइलाई रोमाञ्चक, खोज तथा अन्वेषण गर्न उत्प्रेरित गर्न मद्दत गर्नुपर्दछ । यसकालागि बसाइ व्यवस्थापन मिश्रित (भूँड बसाइ र कुर्सी टेबल) गरिएको छ । न्यूनतम ६ वटा सिकाइ क्षेत्रलाई भाषा र गणित क्षेत्रलाई शान्त सिकाइ क्षेत्र, निर्माण र अभिनय क्षेत्रलाई सक्रिय क्षेत्र तथा श्रृजनात्मक र विज्ञान क्षेत्रलाई भिन्न सजिलो क्षेत्रका रूपमा परिभाषित गरी सँगसँगै राखेर व्यवस्थापन गर्न सुझाइएको छ ।

(ग) समावेशी भौतिक वातावरणकालागि भूँडतलामा कक्षाकोठा राखिएको र अपाङ्गतामैत्री डिजाइन बनाइएको छ । कक्षाकोठामा भएका धेरैजसो सामग्रीहरू बालबालिकाका लागि हुन्, त्यसैले यसलाई समावेशी रूपमा उपलब्ध गराउन बालबालिकाको उचाइमा राख्नुपर्छ । साथै भित्ताका सामग्री पनि बालबालिकाको आँखाको उचाइसँग समायोजन हुने गरी राखिएको छ ।

- (घ) कक्षाकोठालाई आरामदायी बनाउन बालबालिकाको संख्याअनुसार डिजाइनमा आवश्यक स्थान सुनिश्चित गरिएको छ। न्यूनतम मापदण्डअनुसार कक्षाकोठामा अधिकतम २५ जनासम्म एउटा कक्षामा अटाउन सक्छन् । दैनिक कार्यतालिकाअनुसारका क्रियाकलापहरू गर्न आवश्यक न्यूनतम ६ वटा सिकाइ क्षेत्र बाहेक घेरा समय (ठूलो समूहमा छलफलका लागि) तथा विषयवस्तुअनुसारका सिकाइ गर्नकालागि साझा सिकाइ क्षेत्रकोलागि पनि ठाँउ बनाइएको छ । यस बाहेक स्थानीय परिवेशअनुसार बाहिरी खेल क्षेत्र, बालुवा, पानी क्षेत्र लगायत विभिन्न सिकाइ क्षेत्रहरू पनि बनाउन सकिन्छ ।
३. बालबालिकाको सिकाइकालागि प्राकृतिक तत्व आवश्यक छ । बालबालिकाले वरिपरिको वातावरणबाट सिकिरहेका हुन्छन् । अनुसन्धानले प्रकृतिमा आधारित सिकाइमा जोड दिन्छ । सिकाइ वातावरणमा रहेको प्राकृतिक तत्त्वले तनाव न्यूनीकरणमा पनि सहयोग पुर्याउँछ । तसर्थ कक्षाकोठामा प्राकृतिक रङ तथा बोटबिरुवाहरूका गमला सहितका स्थान राखेर डिजाइन गरिएको छ । प्राकृतिक प्रकाशले बालबालिकालाई उत्प्रेरित र सकारात्मक बनाउँछ । त्यसैले कक्षाकोठामा पर्याप्त प्रकाश आउने हिसाबले डिजाइन गरिएको छ । नयाँ भवन बनाउँदा तथा हालका कक्षा बाहिर ठाँउ रहेको खण्डमा बाहिरी वातावरण कस्तो बनाउन सकिन्छ भन्ने उदाहरण पनि यस डिजाइनमा राखिएको छ ।
 ४. बालबालिकाले विभिन्न क्रियाकलापहरू गरेर वा शारीरिक सक्रियता मार्फत सिक्छन् । त्यसैले सिकाइ वातावरण सक्रिय सहभागिता सुनिश्चित गर्ने हुनुपर्छ । कक्षाकोठामा हल्का किसिमका फर्निचर प्रयोग गरी कक्षाकोठालाई आवश्यकता अनुसार विभिन्न क्षेत्रमा विभाजित गर्न वा ठूलो-सानो गर्न सकिन्छ, जसले बालबालिकालाई क्रियाशील बनाउन मद्दत गर्छ ।
 ५. हालका विद्यालय भवनहरूको भूइतलामा प्रारम्भिक बालविकास कक्षा तथा कक्षा १ लाई राख्न र कक्षाकोठा नजिकैको शौचालयलाई साना बालबालिकाले प्रयोग गर्ने हुनाले सोही अनुसारको उचाइमा हात धुने ठाँउ तथा सानो प्यानको व्यवस्था गर्न सुझाइएको छ । सबैकालागि उपयुक्त उचाइका शौचालयको फिक्स्चरहरूमा पहुँच सुनिश्चित गरिनुपर्छ ।
 ६. प्रारम्भिक बालविकास कक्षा/ केन्द्रकालागि छुट्टै नयाँ भवन/ ब्लक बनाउँदा र विद्यालयमा साझा गर्न नसकिने खण्डमा शिक्षक-शिक्षिका कार्यालय, बहुउद्देश्यीय कोठा, भान्सा कोठा र बालबालिकाको लागि सामान्य र अपाङ्गमैत्री शौचालय पनि बनाउन सुझाइएको छ । साथै खेल मैदानको पनि छुट्टै डिजाइन समावेश छ ।
 ७. नेपालको भौगोलिक विविधताअनुसार हिमाली क्षेत्रमा न्यानोपना बढाउन कक्षाकोठाका झ्यालहरू दक्षिण र दक्षिण पश्चिम दिशामा फर्काउनु पर्छ र गाह्रो ढुंगाको बनाउन सकिन्छ ।

- हिउँदमा पातहरू झर्दा तातो प्राप्त गर्न सकियोस् भनेर पर्णपाती रूखहरू रोप्नु पर्छ । हिउँ र पानीबाट बच्न स्लोप छानाको प्रयोग सुझाइएको छ । तलाको (कोठाको) उचाइ ३.२ मिटर सुझाइएको छ । तराई क्षेत्रमा शीतल बनाउन कक्षाकोठाका झ्यालहरू उत्तर र उत्तर पूर्व दिशामा हुनुपर्छ र गाह्रो पाकेको ईटाको बनाउन सकिन्छ । तातो कम गर्न दक्षिण र दक्षिणपश्चिम दिशामा रूखहरू रोप्नु पर्छ । तलाको को उचाइ ३.६ मिटर सुझाइएको छ ।
८. हिमाली तथा पहाडी क्षेत्रमा पर्याप्त प्रकाशको लागि झ्यालको न्यूनतम क्षेत्र कोठाको क्षेत्रको १/१० भाग हुनु पर्छ र हावा संचारको लागि १/८ भाग हुनु पर्छ । तराई क्षेत्रमा पर्याप्त प्रकाशको र हावा संचारको लागि झ्यालको न्यूनतम क्षेत्र कोठाको क्षेत्रको १/१० भाग हुनु पर्छ ।
९. बाहिरी खेल क्षेत्रमा बालबालिकाहरूका उमेर उपयुक्त खेल उपकरणहरू राख्नुपर्छ । बालुवा तथा पानी खेल क्षेत्र बाहिर हालिएका छन् । बाहिरी क्षेत्रको सतहमा तीन किसिमका सामग्रीहरूको प्रावधान गरिएको छ । खेल उपकरण भएको क्षेत्रमा लचक सतहको व्यवस्था हुनुपर्छ । लचक सतह जस्तै काठका तथा रबरका टुक्राहरू प्रयोग गर्नुको मुख्य उद्देश्य बालबालिका लड्दा चोटपटक नलागोस् भनेर हो । अन्य खेल क्षेत्रमा हरियाली सतह अर्थात् घाँसको प्रावधान हुनुपर्छ । बालबालिका तथा अन्य मानिसहरू हिंडुल गर्न कडा सतह जस्तै कंक्रीट, ढुंगाको ब्लक गर्नु पर्छ ।
१०. बालबालिकाको सुरक्षाको लागि चारै सिमानामा न्यूनतम १.८ मीटर उचाइको पर्खाल बनाउनुपर्छ र सुरक्षित मुख्य प्रवेश द्वारको व्यवस्था हुनुपर्छ । यदि विद्यालयको कुनै सिमाना मूल सडक, कारखाना, तथा अन्य खतराजन्य क्षेत्रसँग टाँसिएको छ भने, त्यस सिमानामा न्यूनतम २.४ मीटर उचाइको पर्खाल बनाउनुपर्छ ।

विस्तृत नाप तथा अन्य जानकारीका लागि ड्रइङ्गको विस्तृत विवरण

ड्रइङ डिजाइन (हालका कक्षाकोठा)

(हालको) भुइँ तल्लाको नक्सा

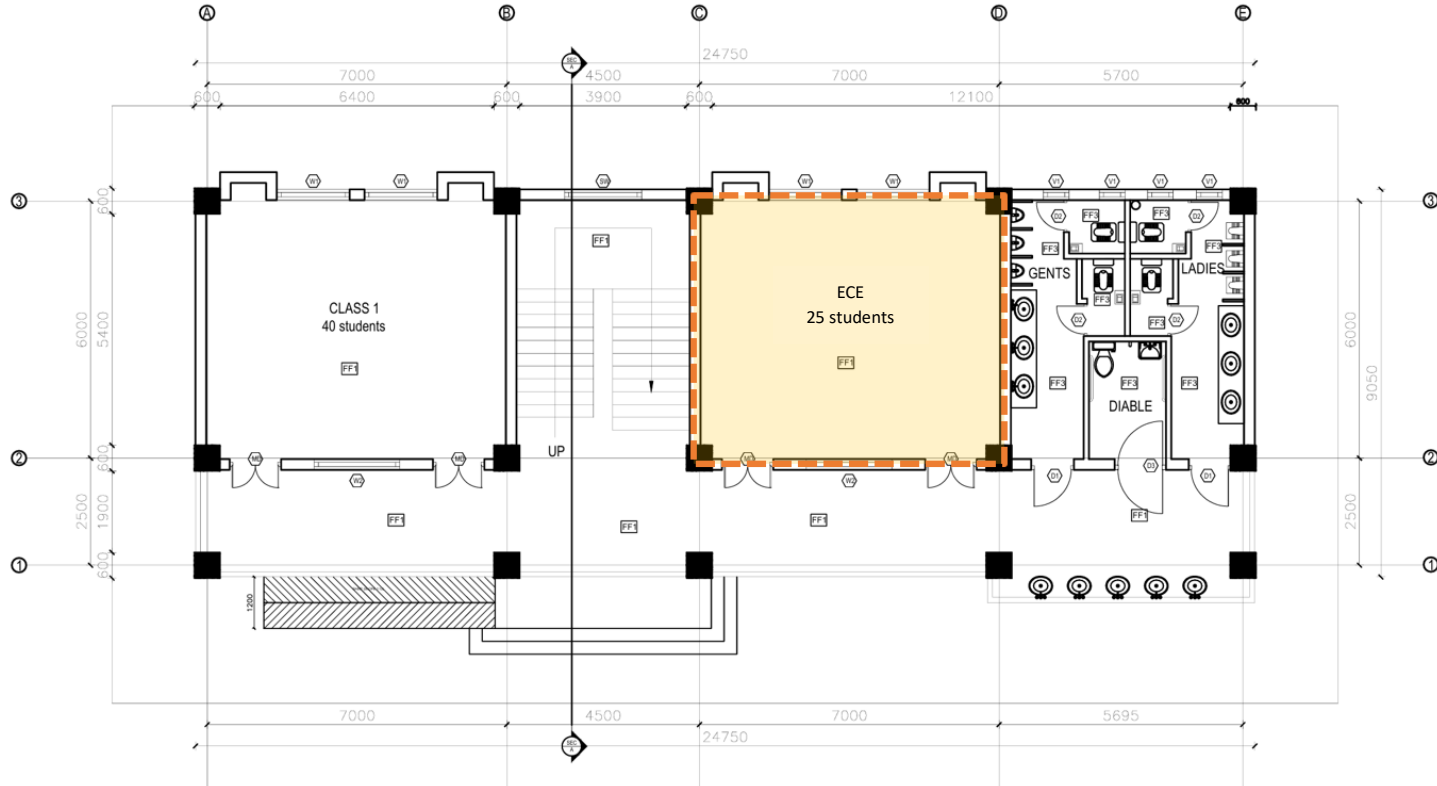

स्थान: पहाडी क्षेत्र
स्रोत: शिक्षा, विज्ञान तथा प्रविधि मन्त्रालय

FLOOR PLAN

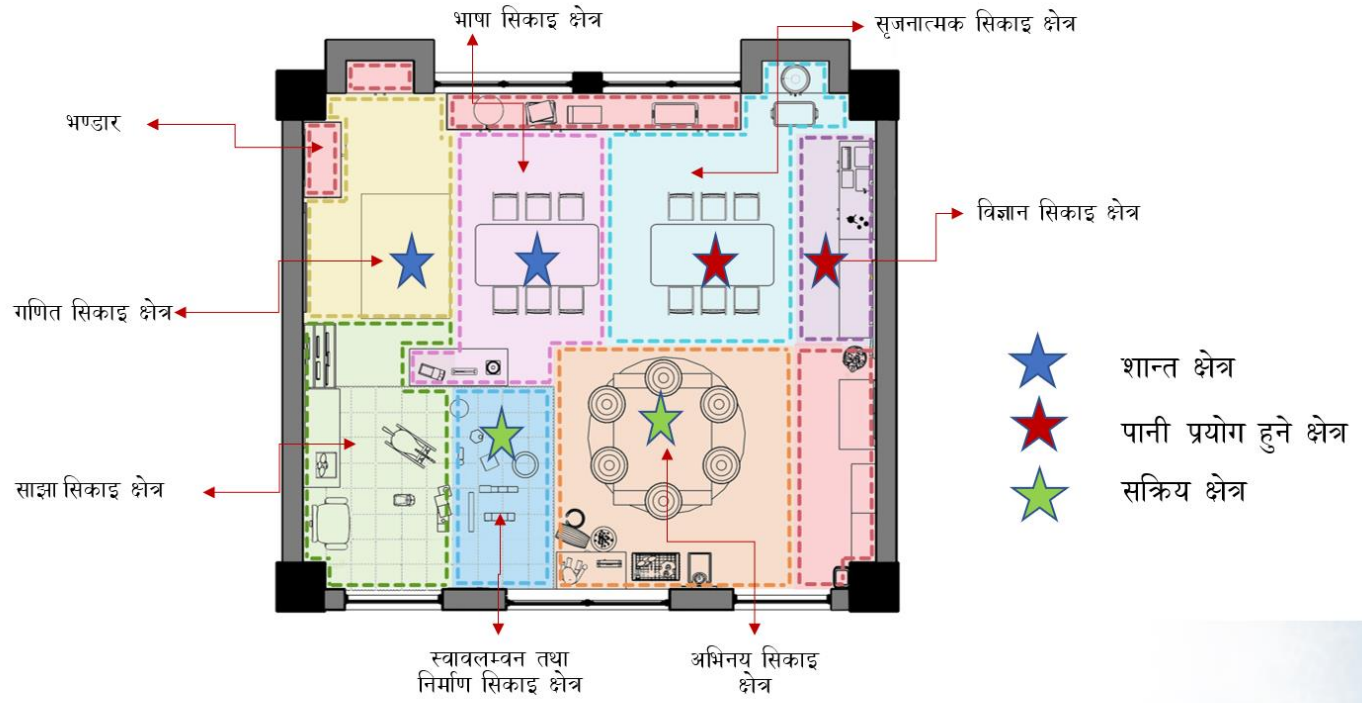

AREA

 8 SQ.M	 5 SQ.M	 4 SQ.M	 3 SQ.M
 4 SQ.M	 3 SQ.M	 8 SQ.M	 7 SQ.M

FURNITURE LAYOUT

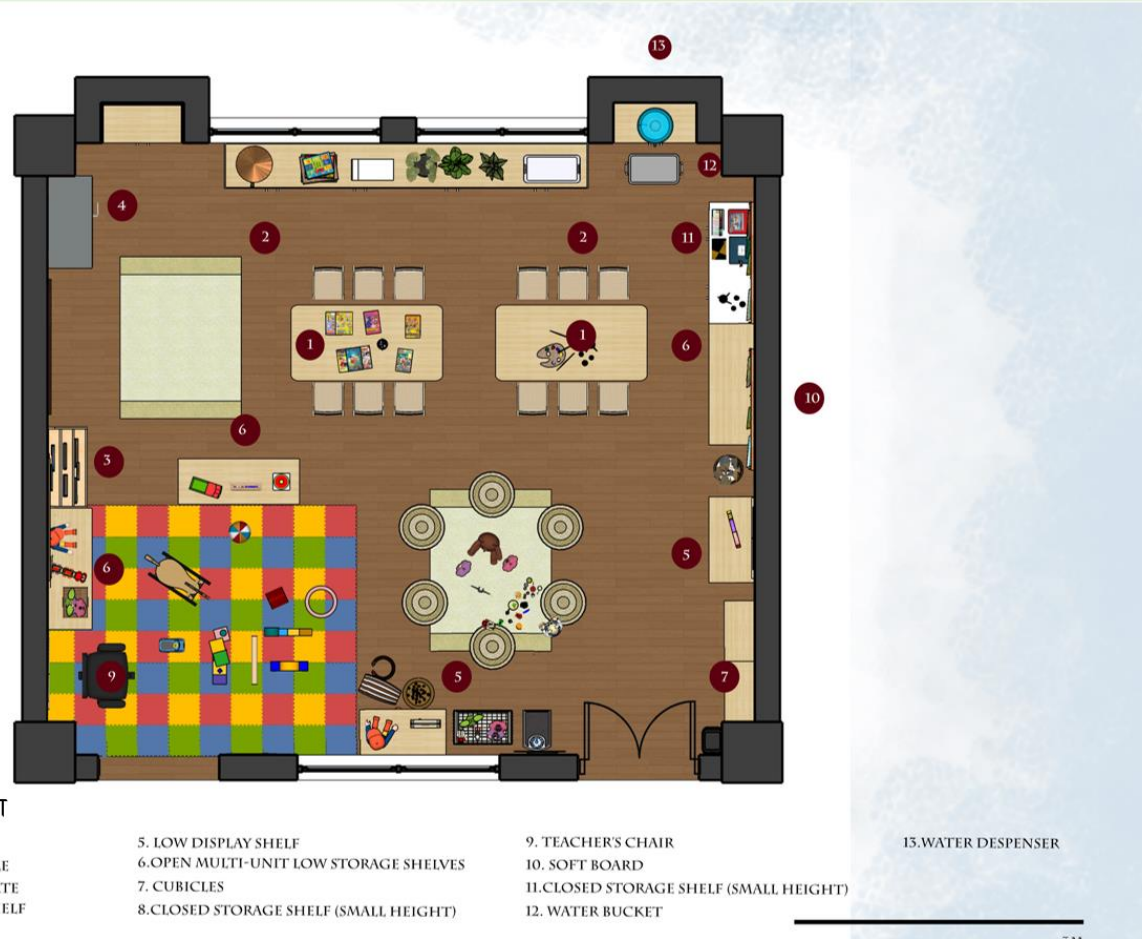

• फर्नीचर तालिका

- 1.CHILD SIZE TABLE
- 2.CHILD SIZE ART TABLE
- 3.STORY BOOK CABINATE
- 4.CLOSED STORAGE SHELF

- 5. LOW DISPLAY SHELF
- 6.OPEN MULTI-UNIT LOW STORAGE SHELVES
- 7. CUBICLES
- 8.CLOSED STORAGE SHELF (SMALL HEIGHT)

- 9. TEACHER'S CHAIR
- 10. SOFT BOARD
- 11.CLOSED STORAGE SHELF (SMALL HEIGHT)
- 12. WATER BUCKET

- 13.WATER DESPENSER

एकसोनोमेट्रिक दृश्य

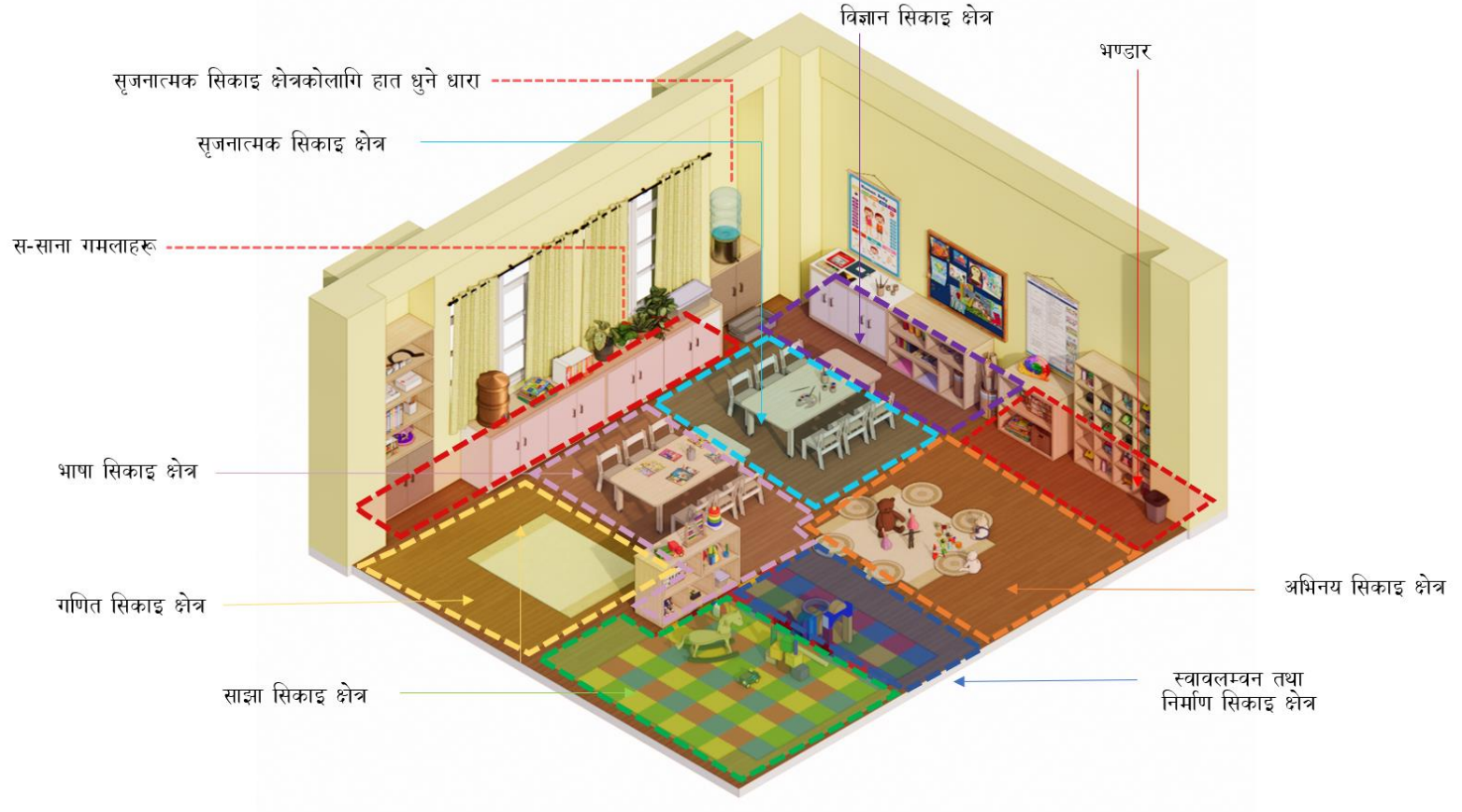

एक्सोनोमेट्रिक दृश्य

एउटा ढोका आकस्मिक प्रयोजनकालागि खोलन मिल्ने

बालबालिकाको आँखाको तहमा राखिएको डिस्प्ले

भित्तामा तटस्थ रङहरू

प्राकृतिक बनावट र रङहरूको साथ हलुका र सजिलै सार्न मिल्ने कुर्सीहरू

बस्नको लागि स्थानीय स्तरमा उपलब्ध गुन्द्री / कपडाका गद्दाहरू

भूईँमा पी फोम माथि टाँट ओच्छ्याउने/
जाडो ठाँउमा पार्केटिङ्ग

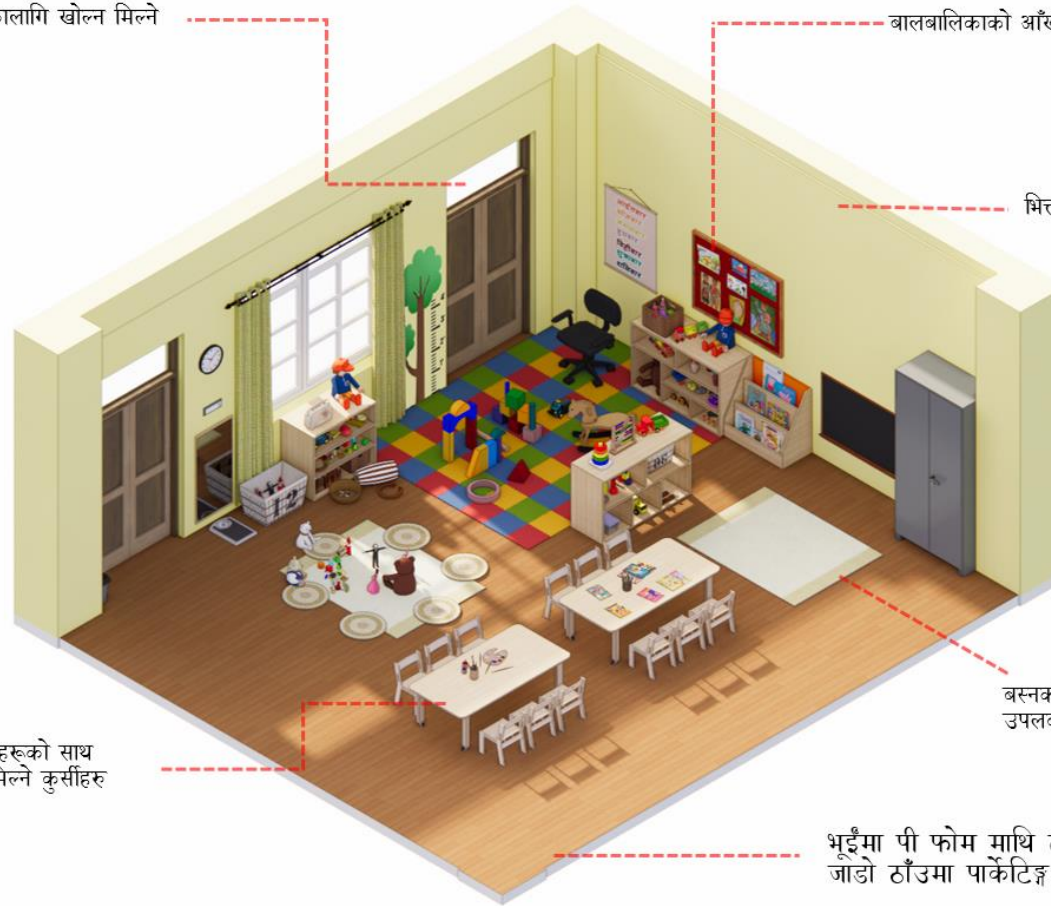

3D VIEWS



ECED कक्षाको आन्तरिक दृश्य

भित्री दृश्यहरू



ECED कक्षाको आन्तरिक दृश्य

3D VIEWS



ECED कक्षाको आन्तरिक दृश्य

SECTIONS

कक्षाकोठाको भित्ताहरू २०-५०% मात्र ढाकिएको हुनुपर्छ।

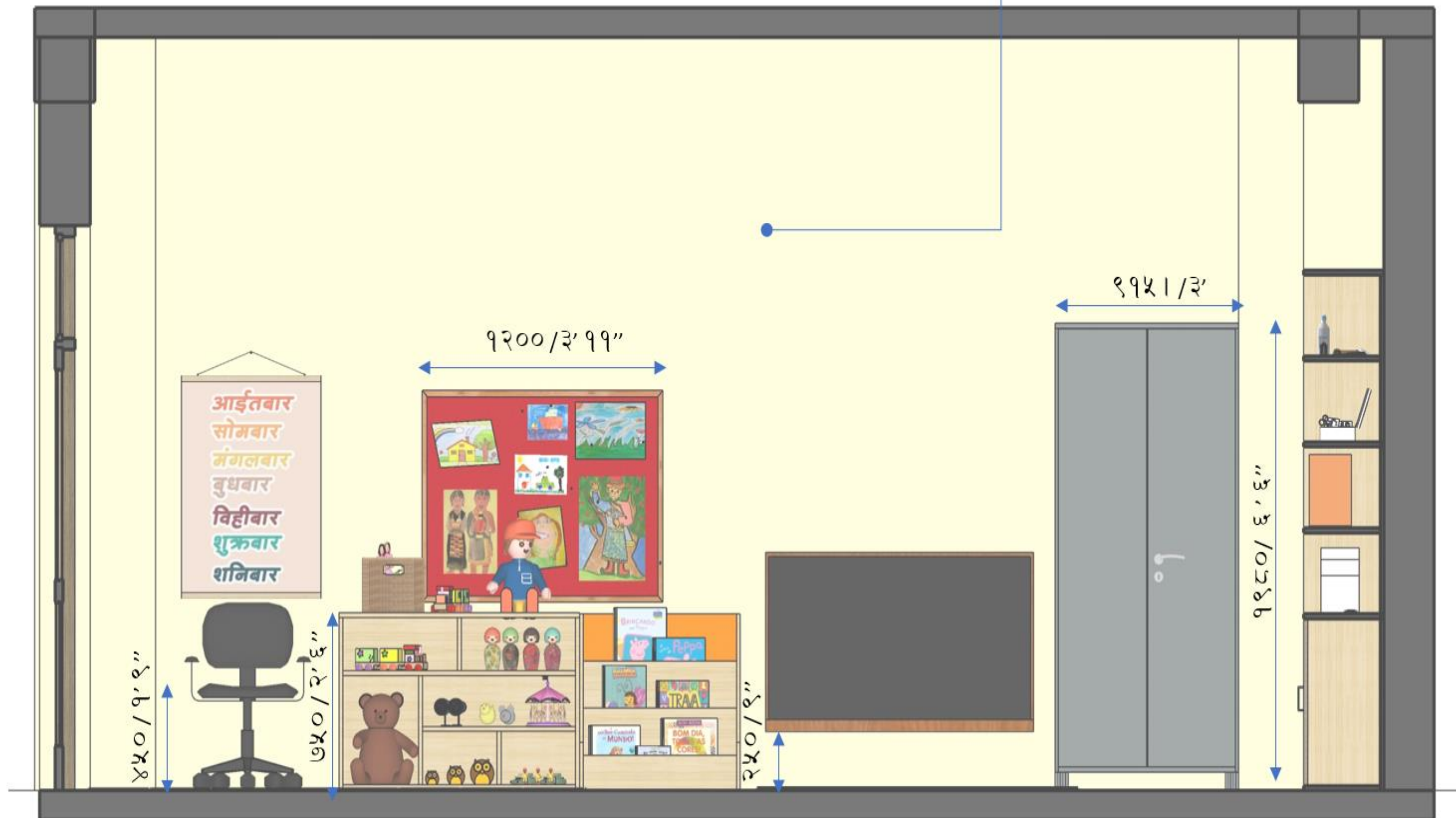

नाप मिलिमिटरमा

SECTIONS



नाप मिलिमिटरमा

SECTIONS

कक्षाकोठाको भित्ताहरू २०-५०% मात्र ढाकिएको हुनुपर्छ।

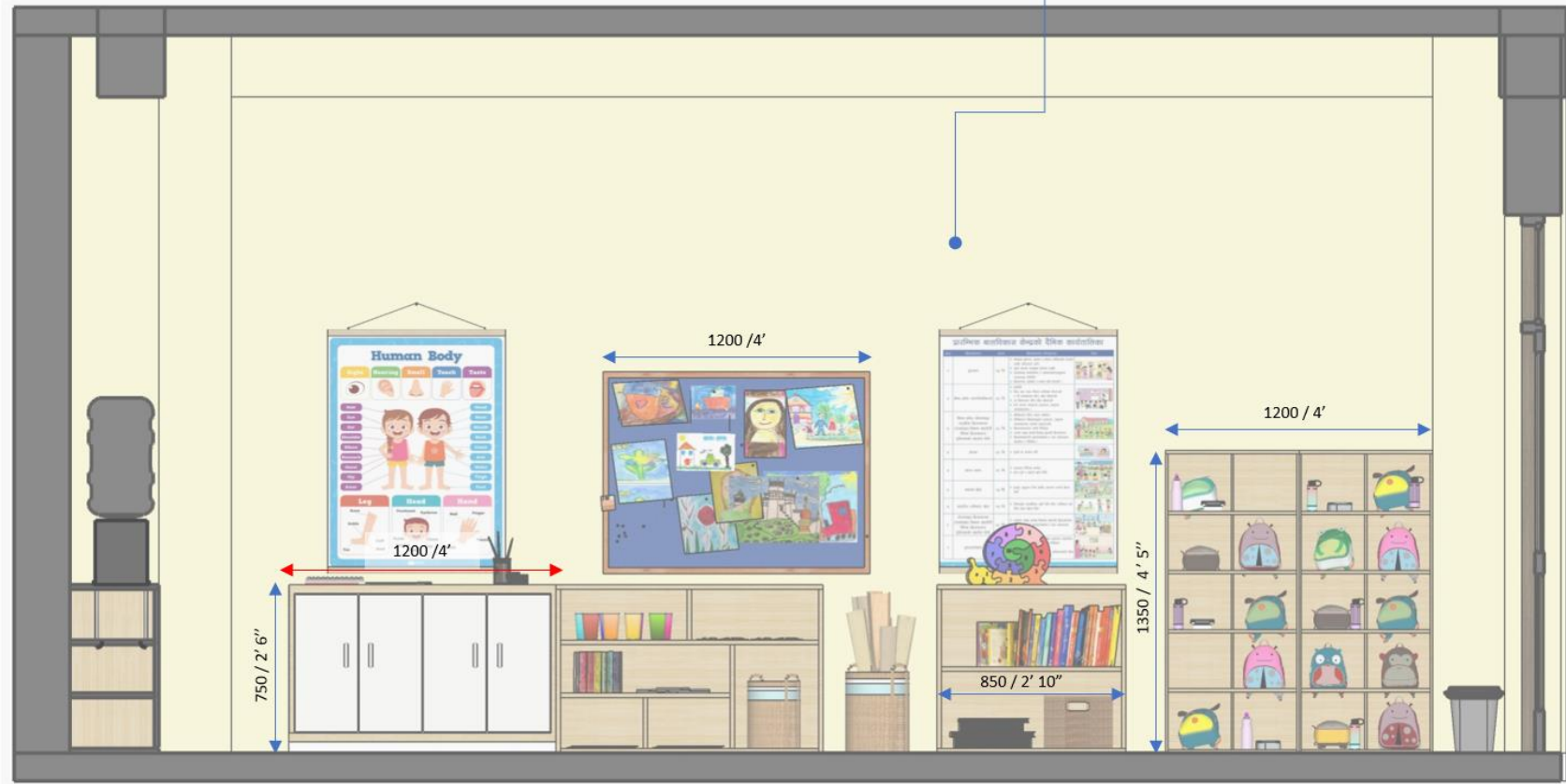

नाप मिलिमिटरमा

SECTIONS



नाप मिलिमिटरमा

हालको शौचालय डिजाइन

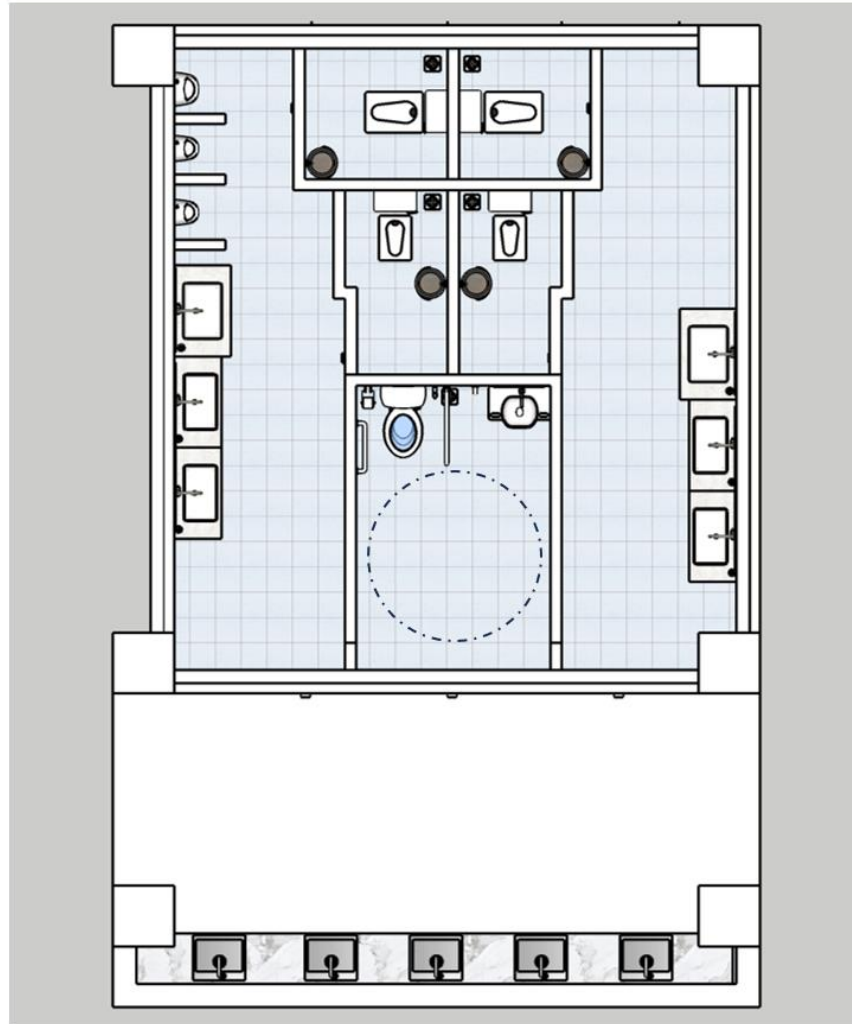

हालको शौचालय

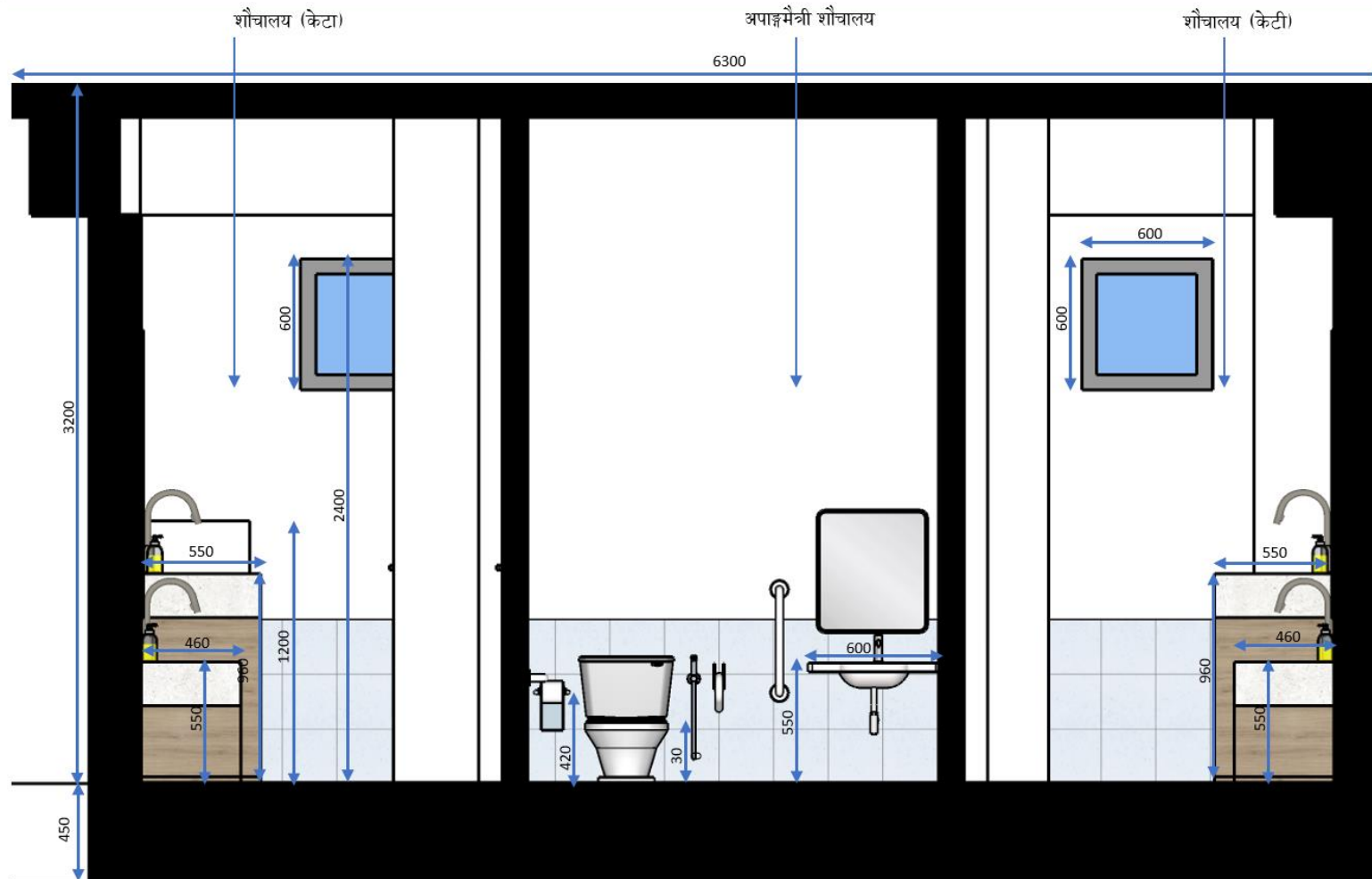

नाप मिलिमिटरमा

हालको शौचालय

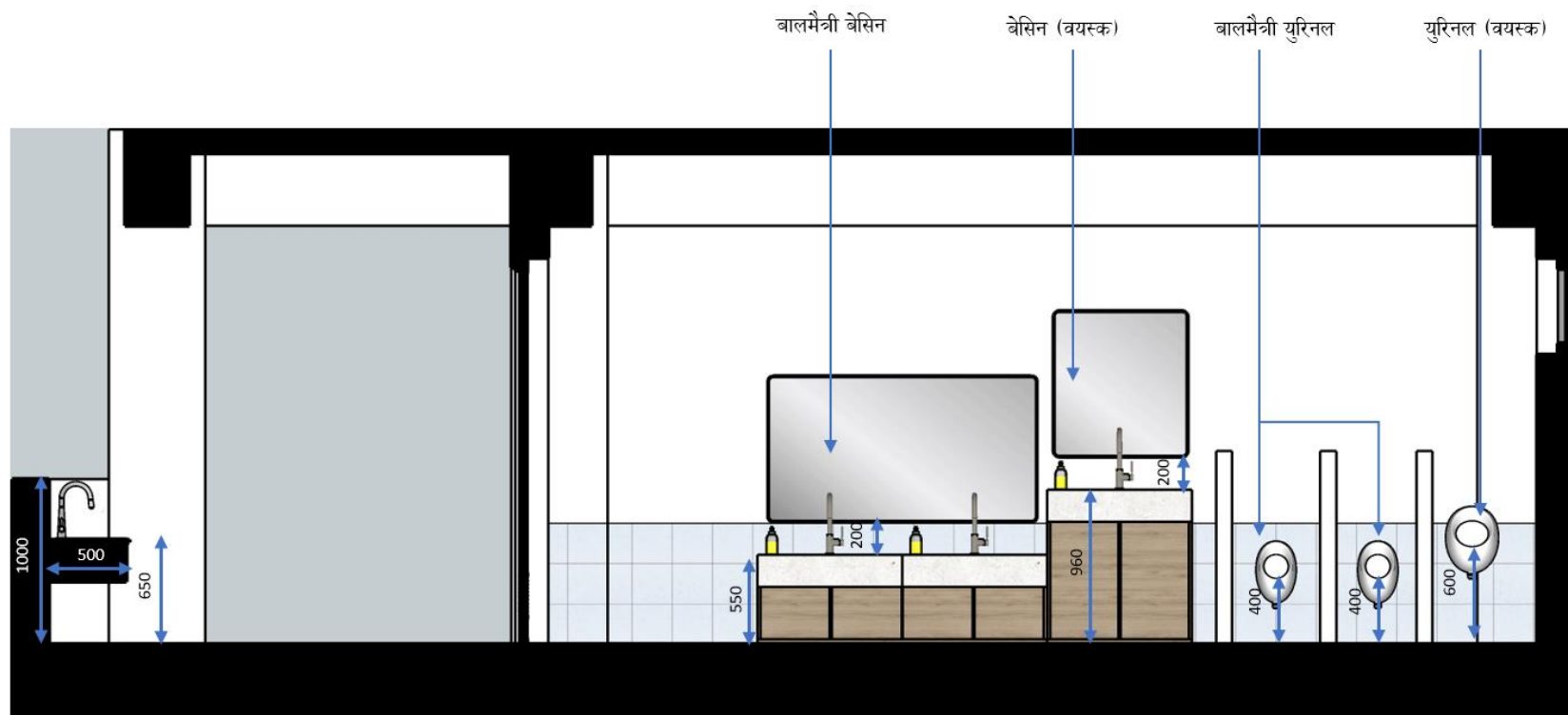

नाप मिलिमिटरमा

बालमैत्री प्यान र युरिनल साइज

- बालमैत्री प्यान



SP-027F

Squat Pan

Size: 405x315x200mm

Gravity-fed flushing system

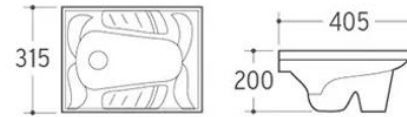

- बालमैत्री युरिनल

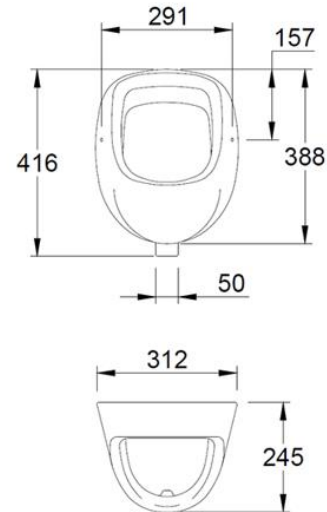
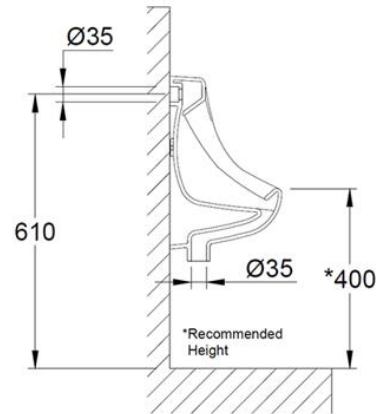

ड्रइङ डिजाइन (नयाँ भवन) वाहिरी 3D दृश्य

- हिमाली क्षेत्रका लागि :



- तला को उचाइ: ३.२ मिटर
- वनस्पति: हिउँदमा पातहरू झर्दा केन्द्रमा तातो प्राप्त गर्न सकियोस् भनेर पर्णपाती रूखहरू रोप्नु पर्छ ।
- अभिमुखीकरण: कक्षाकोठामा न्यानोपन बढाउनको लागि कक्षाकोठा दक्षिण र दक्षिण पश्चिम दिशामा फर्काउनु पर्छ ।

बाहिरी 3D दृश्य

- तराई क्षेत्रका लागि :



- तला को उचाइ : ३.६ मिटर
- वनस्पति : फ्राकिलो पातदार रूखहरू तातो कम गर्न दक्षिण र दक्षिणपश्चिम दिशामा रूखहरू रोप्नु पर्छ ।
- अभिमुखीकरण : कक्षाकोठा उत्तर र उत्तर पूर्व दिशामा हुनुपर्छ ।

बाहिरी दृश्यहरू



मोडेल ECED को मुख्य प्रवेशद्वारको 3D दृश्य।

बाहिरी दृश्यहरू



मोडेल ECED को खेल मैदानको 3D दृश्य ।

साइटको नक्सा



अनुक्रमणिका

१. प्रवेश द्वार
२. ECED भवन
३. सक्रिय खेल क्षेत्र
४. बालुवा खेल क्षेत्र
५. Shade
६. करेसा बारी

भुइँ तलाको नक्सा



अनुक्रमणिका

१. स्टाफ लाउन्ज (कार्यालय)
२. बहुउद्देश्यीय कोठा
३. भान्सा कोठा
४. शौचालय
५. सक्रिय खेल क्षेत्र
६. ECED कक्षा कोठा

कक्षाकोठाको नक्सा



FURNITURE LAYOUT



• फर्नीचर तालिका

- | | | |
|--------------------------|--|-----------------------|
| 1. CHILD SIZED TABLE | 5. LOW DISPLAY SHELVES | 9. COAT STORAGE SHELF |
| 2. CHILD SIZED ART TABLE | 6. OPEN MULTI-UNIT LOW STORAGE SHELVES | 10. SOFT BOARD |
| 3. STORY BOOK CABINATE | 7. CUBICLES | 11. WATER DISPENSER |
| 4. CLOSED STORAGE SHELF | 8. CLOSED STORAGE SHELF (SMALL HEIGHT) | 12. WATER BUCKET |
| | | 13. FLOWER RACK |

5 M

एक्सोनोमेट्रिक दृश्य

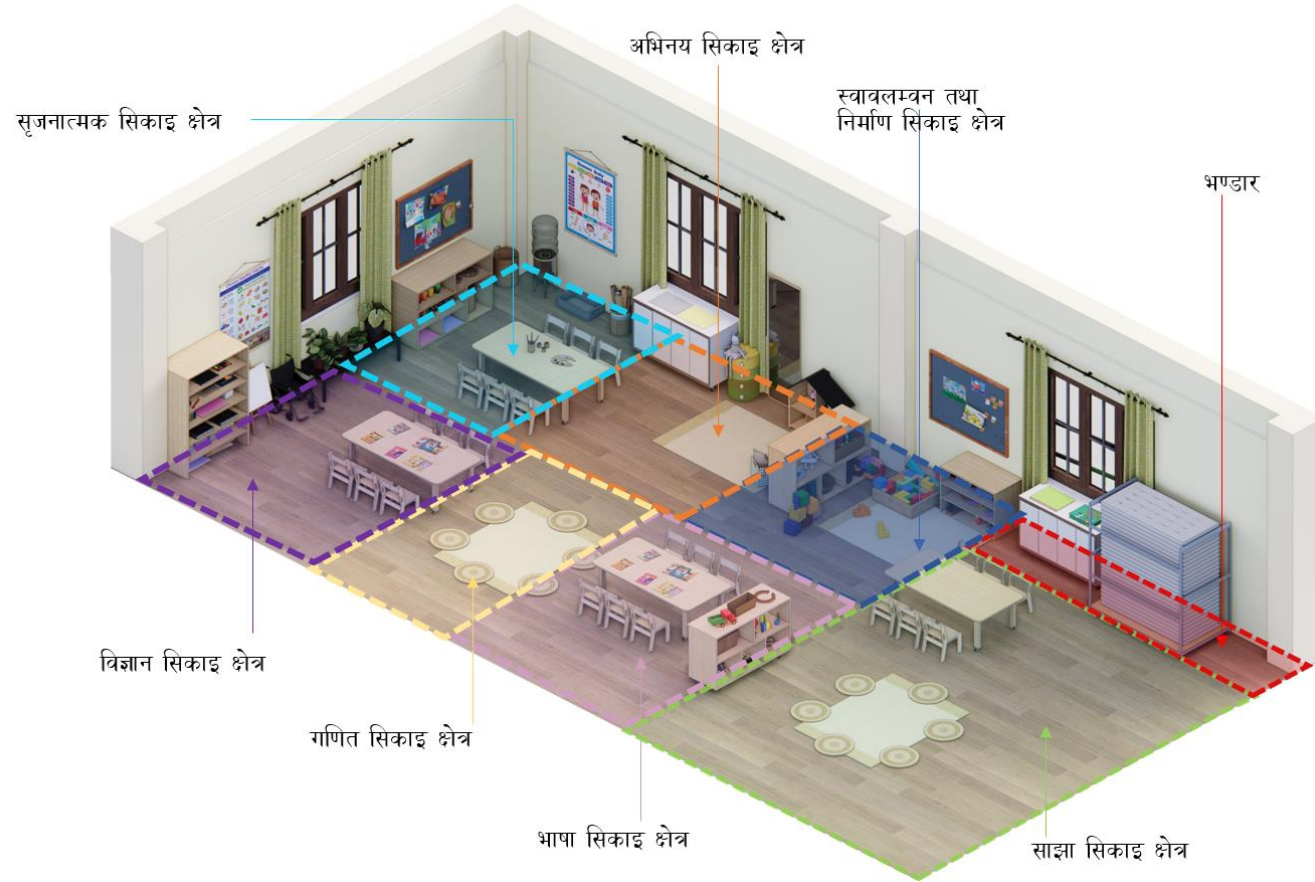

एक्सोनोमेट्रिक दृश्य

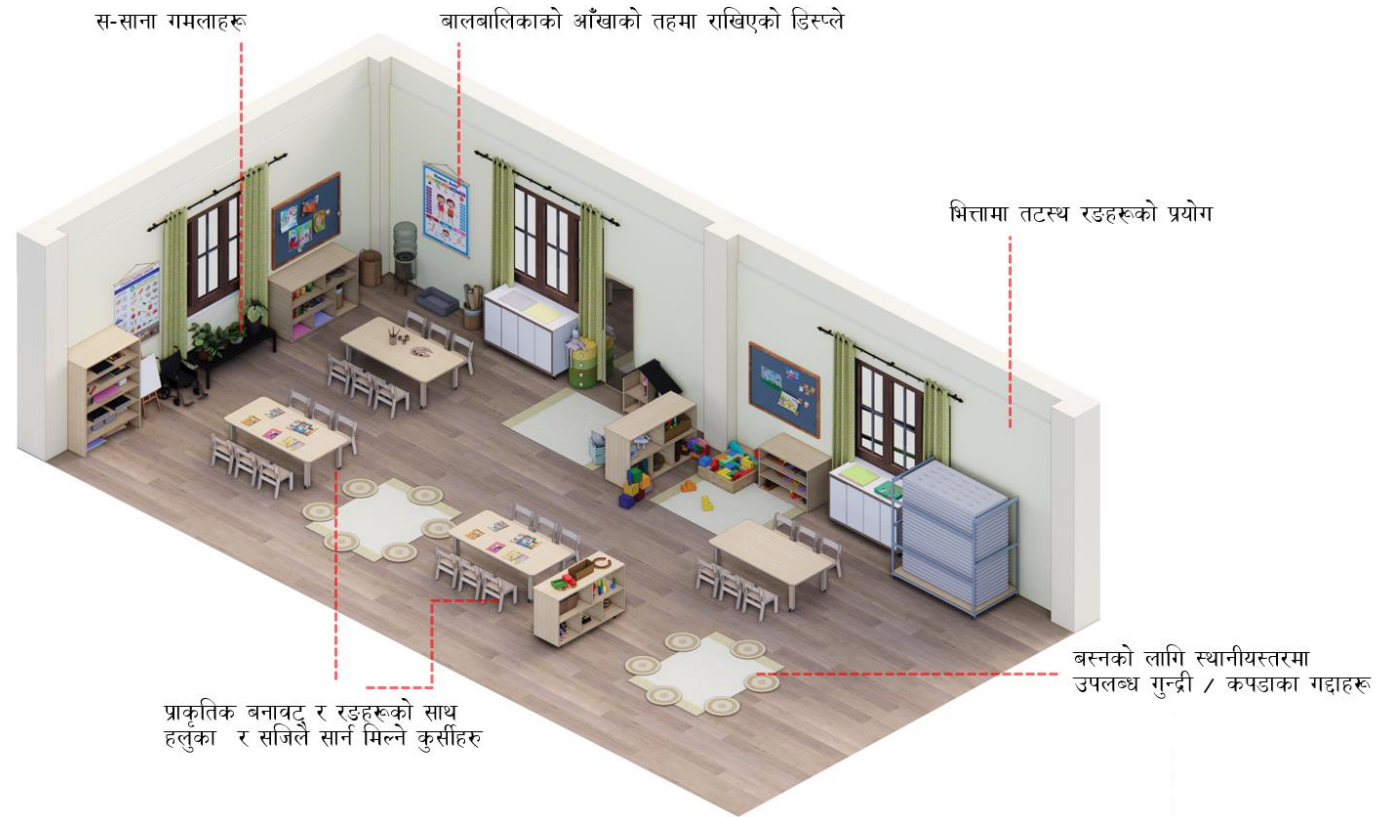

DISPLAY WALLS

कक्षाकोठाको भित्ताहरू २०-५०% मात्र ढाकिएको हुनुपर्छ।

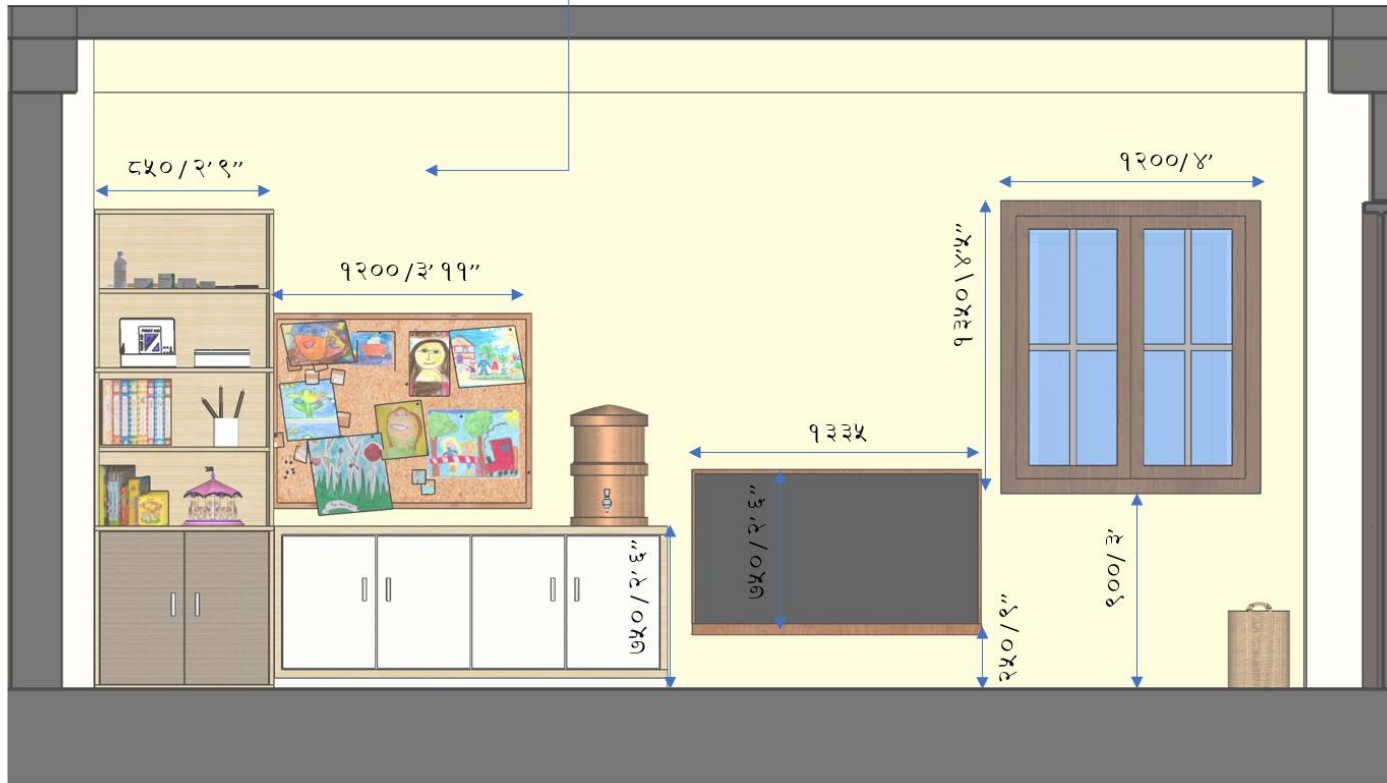

नाप मिलिमिटरमा

SECTIONS

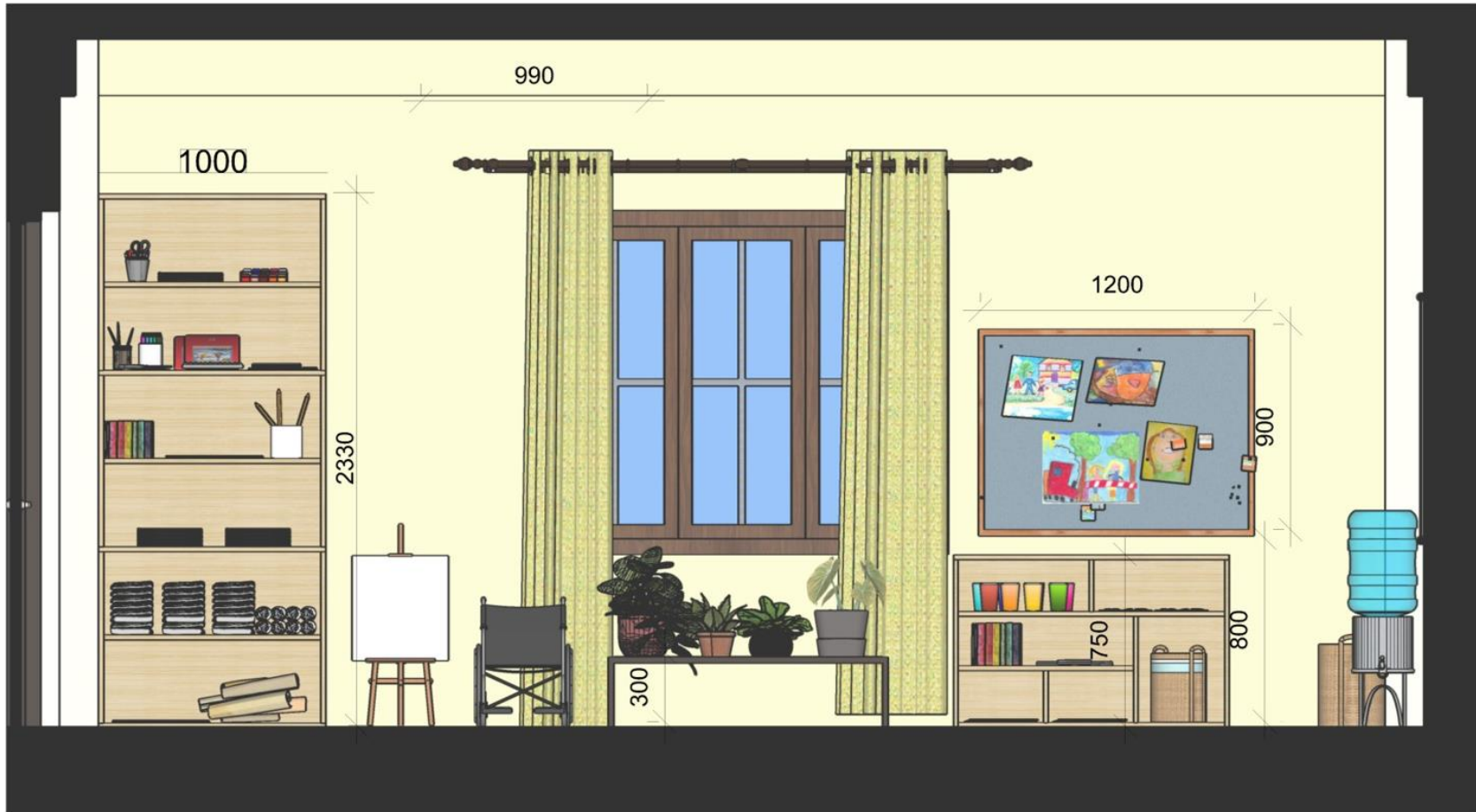

नाप मिलिमिटरमा

SECTIONS



नाप मिलिमिटरमा

SECTIONS

नाप मिलिमिटरमा



भित्री दृश्यहरू



ECED कक्षा कोठाको गणितीय सिकाइ क्षेत्रबाट आन्तरिक दृश्य



ECED कक्षाको कला क्षेत्र तथा विज्ञान क्षेत्र को आन्तरिक दृश्य

भित्री दृश्यहरू



ECED कक्षाकोठाको सामान्य र अतिरिक्त स्टोर क्षेत्रको आन्तरिक दृश्य।



ECED कक्षाकोठाको खुला क्षेत्र र गणितीय सिकाइ क्षेत्रको आन्तरिक दृश्य

TOILET DETAILS

वेंटिलेशनको लागि खोल्ल
सकिने झ्याल

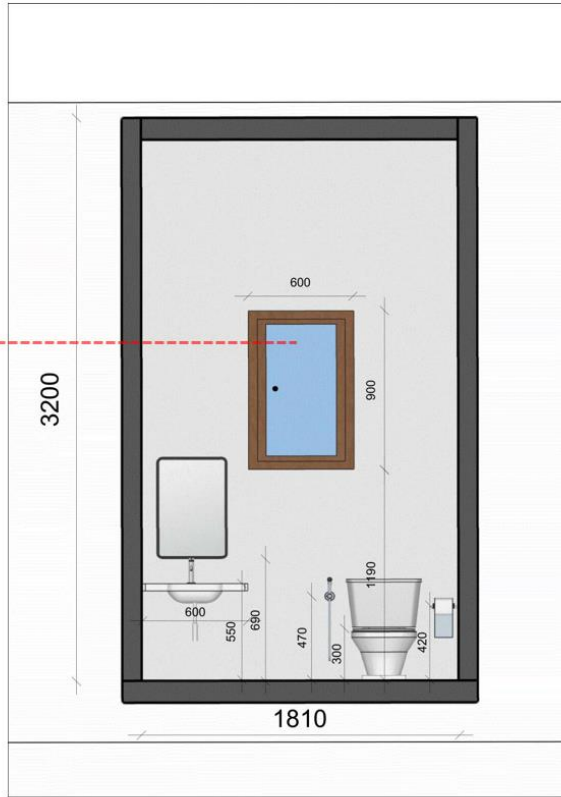

नाप मिलिमिटरमा

